

Motoros vízszivattyú 4,8kW 3"



Használati utasítás Az eredeti utasítások fordítása

Kérjük, az első használat előtt figyelmesen olvassa el ezeket az utasításokat. A felhasználó felelőssége, hogy megismerje a biztonságos használathoz és üzemeltetéshez szükséges összes utasítást, és megértse a működés során felmerülő összes kockázatot.



FIGYELEM!!!

A termékek folyamatos fejlesztése miatt a használati utasításban szereplő fényképek és képek csak illusztrációs célokat szolgálnak, és eltérhetnek a megvásárolt terméktől.

Ezek a különbségek nem adhatnak okot panaszra.

ÁLTALÁNOS BIZTONSÁGI SZABÁLYOK

A berendezés használata előtt győződjön meg arról, hogy a kezelő elolvasta a jelen kézikönyvben felsorolt veszélyekre vonatkozó szükséges utasításokat és figyelmeztetéseket, valamint az egyéb funkciókkal és kiegészítő berendezésekkel kapcsolatos utasításokat és figyelmeztetéseket. A nem megfelelő használat vagy a nem megfelelő üzemeltetés súlyos baleseteket okozhat. A berendezés nem professzionális használatra készült. Csak rendeltetésszerűen szabad használni. Ne módosítsa vagy változtassa meg a berendezést. A pótalkatrészeket és kiegészítő berendezéseket a GEKO-nak kell szállítania vagy jóváhagynia. A berendezés rendszeres ellenőrzését el kell végezni. A hibás vagy elhasználódott alkatrészeket ki kell cserélni. Soha ne lépje túl a megengedett maximális nyomást. Az adott országban érvényes biztonsági, tűzvédelmi és elektromos előírásokat be kell tartani. Csak olyan termékeket vagy oldószereket használjon, amelyek kompatibilisek a termékkel érintkező részekkel (lásd a termék gyártójának műszaki adatlapját). A légmotor a szivattyúval együtt történő működésre van tervezve. A készülék módosítása tilos. Ne vigye a kezét a működésben lévő alkatrészek közelébe. A berendezés részét képező alkatrészeket tisztán kell tartani. A motorszivattyú használatba vétele előtt figyelmesen olvassa el a KÉRLEGES ELJÁRÁS-t. Ellenőrizze a dekompressziós és a légtelenítő szelepek megfelelő működését.

CIKK

A berendezéseket zöld területek öntözésére és locsolására, zöldségtermesztésre és kertészkedésre, valamint gyepszórók használatára tervezték. A szűrő beépítésével a víz tavacszákból, patakokból, visszatartó medencékből és kutakból nyerhető. A szivattyúzott folyadék maximális hőmérséklete folyamatos működés közben nem haladhatja meg a + 35 °C-ot. Szivattyúzásra tiszta víz (friss víz), esővíz és enyhe mosóoldat alkalmas. Tilos gyúlékony, gáznemű, robbanásveszélyes és maró folyadékokat (pl. benzin, savak, lúgok stb.), valamint koptató anyagokat (pl. homok) tartalmazó folyadékokat szivattyúzni. A berendezést csak a rendeltetésszerű használatnak megfelelően használja. A jelen kézikönyvben leírtaktól eltérő használat ellentétes a berendezés rendeltetésszerű használatával. A nem rendeltetésszerű használatból eredő károkért vagy sérülésekért a felhasználó/tulajdonos a felelős, nem a gyártó. Felhívjuk figyelmét, hogy berendezésünket nem professzionális, kereskedelmi vagy ipari felhasználásra szánjuk. A garancia nem érvényes, ha a berendezést kézműves, ipari vállalkozásban vagy hasonló tevékenységben használták.

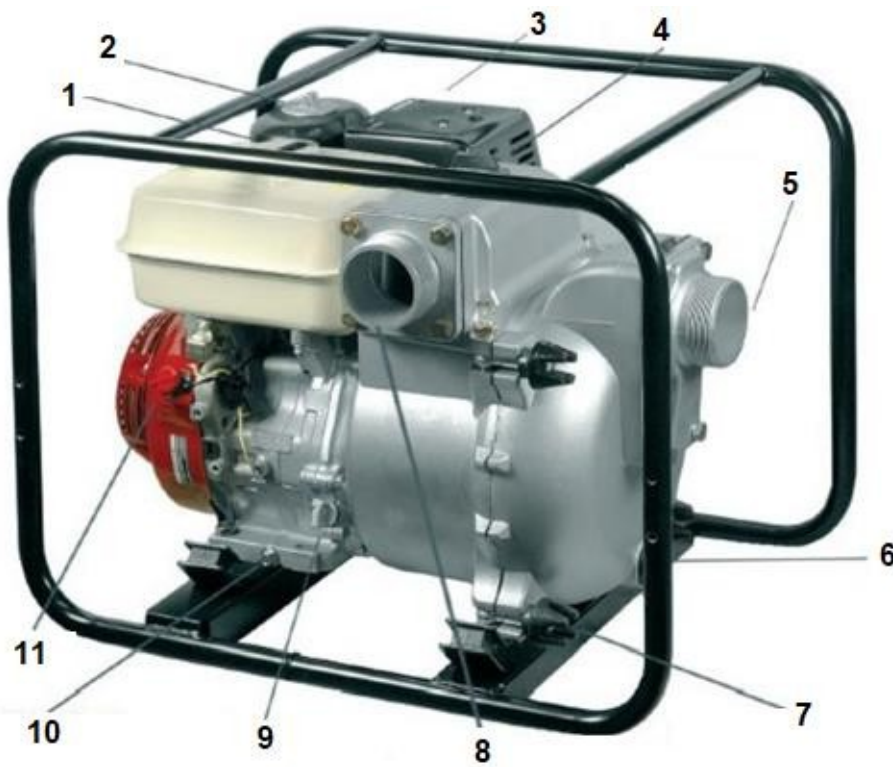

1. Üzemanyagtartály kupakja
2. Légszűrő
3. Kipufogó hangtompító
4. Szivattyú töltőnyílás kupakja
5. Bemeneti torok (bemenet)
6. Leeresztő dugó
7. Fedél meghúzó csavar
8. Kimeneti kivezetés (lefolyó)
9. Olajtartály kupak
10. Olajleeresztő dugó
11. Gyújtáskapcsoló

FELKÉSZÜLÉS A MUNKÁRA

Az üzemanyagtartály feltöltése

Töltse fel a tartályt megfelelő PB 95/98 üzemanyaggal. A tankolást jól szellőző helyen, leállított motorral kell végezni. Ne dohányozzon a tankolás helyén vagy az üzemanyagtároló közelében, ne használjon nyílt lángot vagy szikrákat keltő eszközöket. Ne töltse túl a tartályt, és minden tankolás után ellenőrizze, hogy a tartály megfelelően le van-e zárva.

Öntse bele az olajat, ellenőrizze és szükség esetén töltse fel az olajszintet.

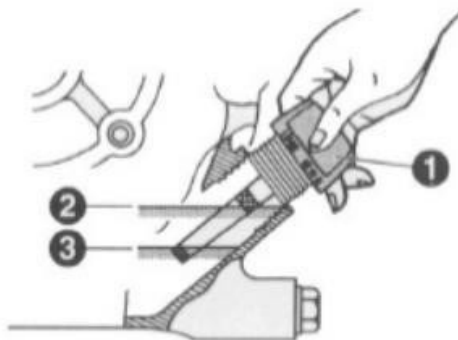

1. Sapka mérővel
2. Maximális szint
3. Minimális szint

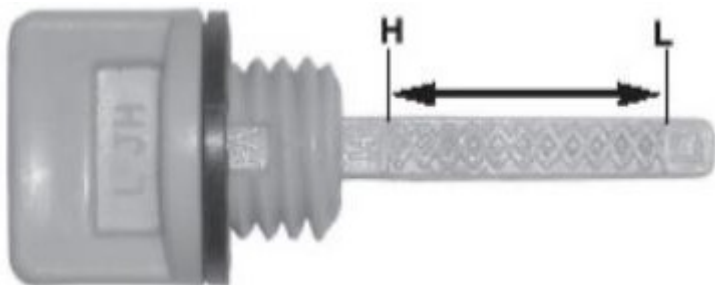

A szintellenőrzést akkor kell elvégezni, amikor a motorszivattyú vízszintes. Az olajsint ellenőrzéséhez csavarja le az olajbetöltő sapkát, vagy húzza ki a mérőpálcát, törölje le a mérőpálcát, helyezze vissza, és a mérőpálca kihúzása után ellenőrizze az olajsintet a mérőpálcán. Ha a szint túl alacsony, adjon hozzá olajat, amíg a szint el nem éri a maximális szintet. Tilos a maximális szintnél több olajat önteni. Használja a motor gyártója által szállított olajat. SAE 10W-30 vagy SAE 10W-40 olajok használhatók. A hőmérséklettől függően ajánlott a megfelelő olajok használata. Az egyes motorokhoz tartozó olajmennyiséget a műszaki adatok tartalmazzák. Ne használjon kétütemű motorokhoz való olajat (kivéve a kétütemű motorszivattyúkat) és oldhatatlan olajokat, mivel ez kedvezőtlenül befolyásolja a motor élettartamát és motorkárosodást okozhat. Ha az olajteknőben nincs elegendő vagy túl sok olaj, az olajsint- vagy olajnyomás-érzékelő működésbe léphet, ami a motor leállítását vagy indíthatatlanságát okozhatja. Egyes motorok olajérzékelőkkel vannak felszerelve, amelyek nem mentesítik a felhasználót az olajsint napi ellenőrzésének kötelezettsége alól.

A LÉGSZŪRŐ TISZTASÁGÁNAK ELLENŐRZÉSE

Ha szennyeződést talál, tisztítsa meg. A piszkos légszűrő használata helytelen üzemanyag-levegő keverék arányhoz vezet, ami a motor egyenetlen járását, leállítását és néha leállítását okozza. A légszűrés más formáinak használata, vagy a légszűrő nélküli berendezések használata üzemzavarhoz vagy akár súlyos károkhoz is vezethet (pl. karcos hengerfalak, a karburátor elszennyeződése stb.) Tilos a motort beépített légszűrő nélkül üzemeltetni, mivel ez a motor gyors elhasználódásához vezet.

A MOTORSZIVATTYÚ VÍZZEL VALÓ LEÖNTÉSE

A motorszivattyú kamráját indítás előtt teljesen meg kell tölteni vízzel. Ha a kamra üres, tölts fel vízzel, amíg ki nem folyik. A motorszivattyú használata előtt mindig ellenőrizze, hogy a kamra tele van-e vízzel. A víz beöntése után szorosan húzza meg a töltőkupakot, hogy kizárja a szivárgást.

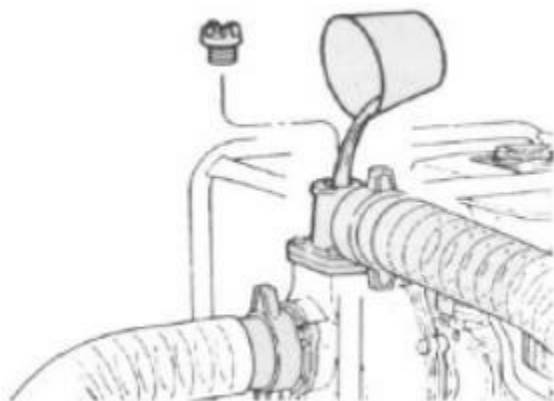

**MEGJEGYZÉS:
MINDIG ELLENŐRIZNI KELL A MOTORSZIVATTYÚ
ÖNTÖZÉSÉT**

FIGYELMEZTETÉS: Soha ne próbálja meg működtetni vagy beindítani a motorszivattyút anélkül, hogy vizet öntene rá, mert túlmelegedés és a rotor károsodása következhet be. A hosszan tartó száraz üzem károsítja a motorszivattyú tömítéseit. Ha a motorszivattyú szárazon futott, azonnal állítsa le a motort, és várja meg, amíg lehűl, mielőtt vizet öntene rá.

FIGYELMEZTETÉS: Fagy esetén ne hagyja, hogy a motorszivattyú vízbe merüljön - a szivattyúház szétrepedhet.

A SZÍVÓTÖMLŐ CSATLAKOZTATÁSA

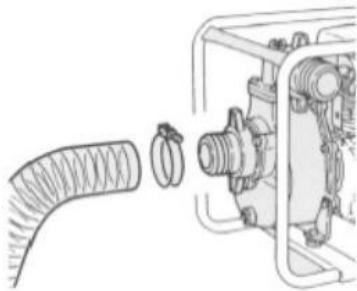

Használjon megerősített szívótömlőt, hogy megakadályozza a tömlő falának összeomlását a szívás során. A szívótömlő hossza nem lehet hosszabb, mint szükséges (ez azért van, mert a szivattyú teljesítménye annál nagyobb, minél kisebb a szintkülönbség). Az önfelszívási idő egyenesen arányos a tömlő hosszával. A berendezés részét képező szívókosarat a tömlő végére kell felszerelni a következőkkel bilincsek.

MEGJEGYZÉS: Mindig használja a szívókosarat a szívótömlő végén. A szívókosár felfogja a szennyeződést, homokot, ami a szivattyútest eltömődését vagy a járókerék károsodását okozhatja.

FIGYELEM: Óvatosan csatlakoztassa a csatlakozókat és a tömlőbilincseket, hogy elkerülje a levegő- és vízbeömlő cseppeket. A laza vagy nem megfelelően csatlakoztatott szívótömlő csökkenti a szivattyúmotor teljesítményét és önfelszívó képességét.

FIGYELMEZTETÉS: Különös figyelmet kell fordítani a szívótömlő, a tömítések, a kupakok és a menetek műszaki állapotára. A szivattyútest tömítettsége közvetlenül befolyásolja a szivattyú teljesítményét.

A LEERESZTŐ TÖMLŐ CSATLAKOZTATÁSA

A túl hosszú vagy kis átmérőjű tömlő növeli az áramlási ellenállást, és csökkenti a motorszivattyú hatékonyságát.

MEGJEGYZÉS: A tömlő szorítójának biztonságos meghúzása megakadályozza, hogy a tömlő nagynyomású vízkieresztéskor kieszen a nyakból.

MEGJEGYZÉS: Ne erőltessd, vagy ne menj járművenként

a leeresztő tömlő után. Ez a szivattyútest mechanikai sérülését okozhatja.

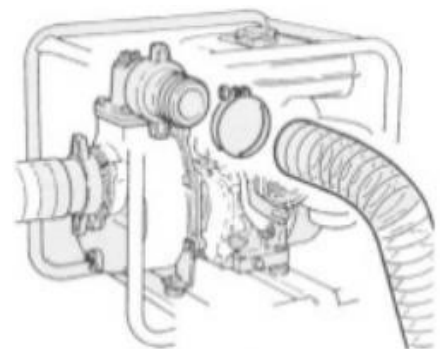

MEGJEGYZÉS: Használjon legalább 2 m hosszú lefolyótömlőt. Ha a tömlő túl rövid, a kifröccsenő víz károsíthatja a fűtött motorblokkot.

A WEBOLDAL HASZNÁLATA

A motor használata előtt töltsse fel teljesen a torkot szivattyúzott folyadékkal. Megjegyzés: Javasoljuk, hogy a gép első indítása előtt szereljen be egy visszacsapószelepet a szívóvezetékbe, és töltsse fel vízzel.

A MOTOR BEINDÍTÁSA:

- Állítsa a be-/kikapcsolót "ON" állásba.
- Fordítsa a benzincsapot "ON" állásba.
- Hidegindításkor állítsa a szelepfogót a "szelepfog" állásba.
- Állítsa a gázkar középre.
- Húzza az indítókábelt erőteljesen, amíg a motor be nem indul.
- Körülbelül 30 másodperces működés után állítsa a szelepkart "Futás" állásba. Meleg motor indításakor hagyja a szelepfogantyút "Run" állásban. "Teknősbéka szimbólum - lassú": Motor üresjárat "Nyúl szimbólum - lassú": motor üresjárat "fast" Maximális kiáramlási kapacitás

SZÍVÁSI FOLYAMAT:

- A szívási folyamat során nyissa ki a nyomóvezeték összes elzáróját (szórófejek, szelepek stb.), hogy a szívóvezetékben lévő levegő távozni tudjon.
- Az elszívási magasságtól és a szívócsőben lévő levegő mennyiségétől függően az elszívási folyamat körülbelül 0,5 perctől 5 percig tarthat. Ha az elszívási idő hosszabb, a csövet újra kell tölteni vízzel.
- Ha a szivattyút használat után újra kiüritik, a csövet újracsatlakoztatáskor és újraindításakor újra fel kell tölteni vízzel.

A MOTOR LEÁLLÍTÁSA:

- Állítsa a be-/kikapcsolót "OFF" állásba.
- Állítsa el a benzincsapot.

Az első 20 órában a munkára való felkészülés ideje, a motort nem lehet túl sokáig teljes gázzal használni.

Gyújtáskezelettes, indítási problémák: ellenőrizze:

- az üzemanyag a karburátorba áramlik;
- az üzemanyagszűrő tiszta;
- a karburátor légcsapantyúja nyitva van;
- a légszűrő tiszta;
- a gyújtógyertya tiszta és az elektródák közötti távolság megfelelő.

KARBANTARTÁS ÉS BEÁLLÍTÁS

Munka után engedje le a vizet. A házban lévő víz télen 0 °C alatti hőmérsékleten megfagy, és emiatt a szivattyú megsérülhet. Munka után és tárolás előtt engedje le a vizet az alján lévő leeresztőnyíláson keresztül.

AJÁNLÁSOK:

A szívótömlő végére szűrőt (szívókosarat) kell elhelyezni. Ha különösen erős szennyeződés kerül a szivattyúba, a szivattyú megsérülhet. Használat után távolítsa el az alsó leeresztőcsavart, és öntsön vizet a szívó- és leeresztőnyílásokon keresztül, hogy minden homokot kiöblítsen a szivattyúból. Ha a szivattyú hosszú időn keresztül sáros vizet szivattyúzott, lehetséges, hogy sok homok került a szivattyúházba. Ilyenkor nehéz lesz eltávolítani az elülső fedelet. Ennek megelőzése érdekében rendszeresen tisztítsa meg a szivattyút.

SZÉTSZERELÉS, TISZTÍTÁS, ALKATRÉSZEK CSERÉJE

- Fordítsa el a csavart az óramutató járásával ellentétes irányba, és vegye le a fedelet.
- Húzza magához a fogantyút. Most már eltávolíthatja a fedelet és a spirálfedelet.
- Távolítsa el a külső dugót, majd vegye ki a szárnyrotort. A szárnyrotort a rudak megkocogtatásával vagy hasonló módon távolíthatja el.
- Húzza ki a hajtótengely biztosítékát a tömítés segítségével.

AJÁNLÁS: A szárnyrotor eltávolításakor ne kopogtasson közvetlenül a szárnyrotorra. Ez a rotor sérülését eredményezheti. Ehelyett először húzza ki a dugót, majd használjon valami olyan rudat, amely elég vékony ahhoz, hogy behelyezze a lyukba, majd óvatosan kopogtassa meg a rudat egy kalapáccsal. Így a szárnyrotor könnyen és sérülésmentesen leszerelhető.

AJÁNLÁS: Összehajtogatáskor ne feledkezzen meg a párnáról, fogantyúról stb. A fedelet helyesen kell felszerelni, és a csavarokat mind a bal, mind a jobb oldalon meg kell húzni. A hiányos összeszerelés hátrányosan befolyásolhatja a berendezés teljesítményét.

TECHNIKAI ADATOK

Motorsebesség - 3600/min
Hatásos teljesítmény - 600 l/min
Maximális teljesítmény - 1000
l/min Előállítási magasság - 31 m
Szívási magasság - 5-8 m
Bemeneti és kimeneti tömlőméret - 80 mm
Tömlőátmérő - 3"
Maximális motorteljesítmény -
6,5 LE Egyhengeres, négyütemű,
léghűtéses motor
Kézi motorindítás
Üzemanyagtípus - ólommentes
benzin